

3 ADET  
HELEZON RENGİ : CATERPİLLAR YELOW

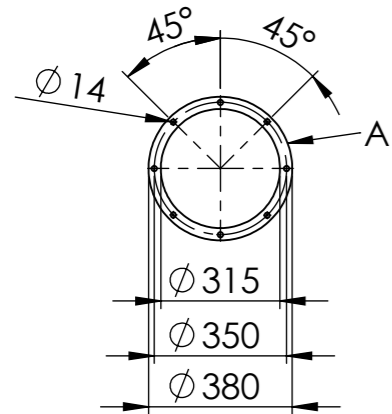
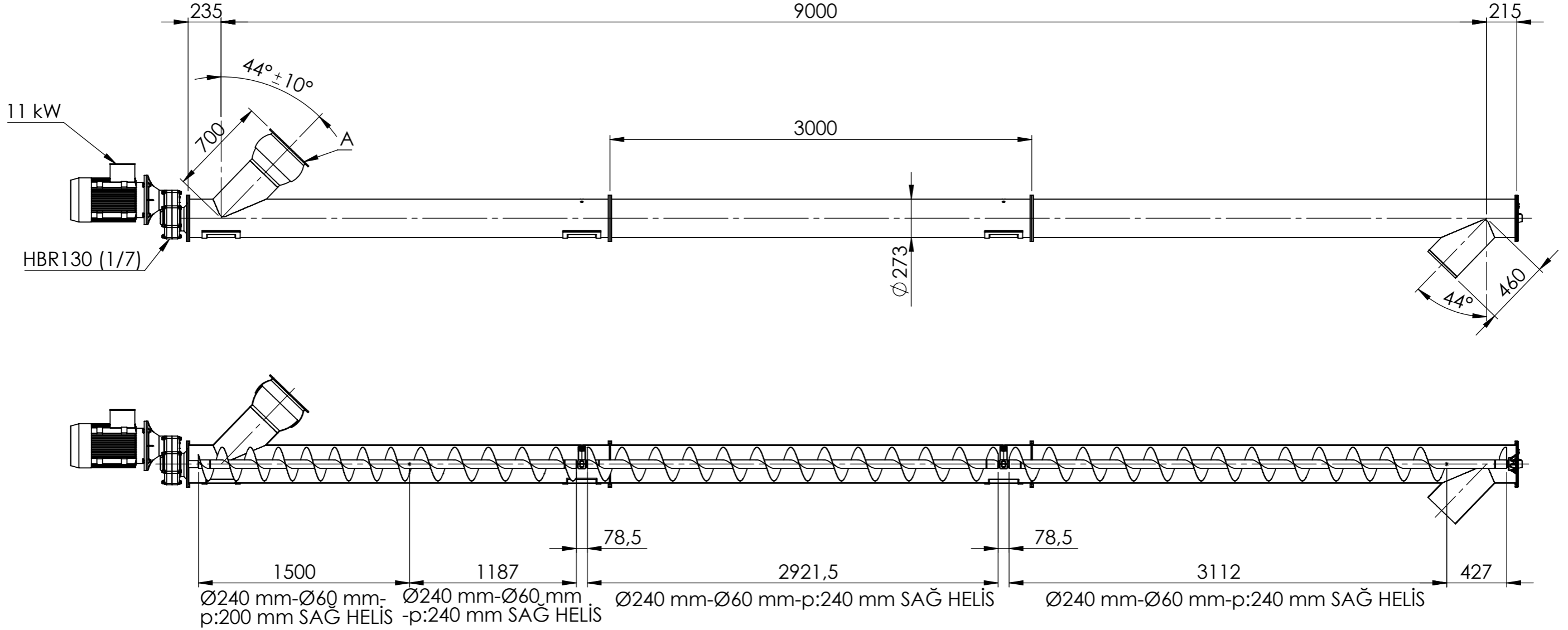

| MOTOR    |         | REDÜKTÖR     |        |
|----------|---------|--------------|--------|
| GÜÇ(kW)  | 11      | MODEL        | HBR130 |
| VOLTAJ   | 220-380 | DEVİR        | 1/7    |
| FLANŞ    | B5      | PİNYON       | Ø42    |
| POLARİTE | 4P      | MOTOR FLANŞI | Ø350   |
| MARKA    | OZB     | BORU ÇAPI    | Ø273   |

| ADI - SOYADI<br>NAME - SURNAME          | TARİH<br>DATE             | İMZA<br>SIGN | Talaşlı İşleme<br>Machining                    | Kaynak<br>Welding            |
|---|---------------------------|--------------|--|------------------------------|
| BATURHAN DURMUŞ                         | 8.03.2023                 |              | Enjeksiyon<br>Injection                        | Kumlama<br>Sandblasting      |
| GÖKHAN AĞLARGÖZ                         | 8.03.2023                 |              | Döküm<br>Casting                               | Kaplama<br>Coating           |
| M. ŞEN                                  | 8.03.2023                 |              | Kesim<br>Cutting                               | Isıl İşlem<br>Heat Treatment |
|   |                           |              | Büküm<br>Bending                               | Boya<br>Paint                |
| MALZEME<br>MATERIAL                     | AĞIRLIK (KG)<br>MASS (KG) | 180.52       | KALINLIK (mm)<br>THICKNESS (mm)                | ÖLÇEK<br>SCALE               |
|   |                           |              | 1:30   | SAYFA NO<br>PAGE NO          |
|   |                           |              |  | 2/2                          |
| PARÇA/MONTAJ ADI<br>PART/ASSEMBLY NAME  |                           |              | TEKNİK RESİM AÇIKLAMASI<br>DRAWING DESCRIPTION |                              |
| SCSR-273-9000-HBR130-7-11-300-C-44 HK   |                           |              | RESİM/PARÇA NO<br>DRAWING/PART NO              |                              |
|   |                           |              | ANTET<br>FORMAT                                |                              |
|   |                           |              | A3<br>HORIZONTAL                               |                              |
| GENEL TOLERANSLAR<br>GENERAL TOLERANCES |                           |              |  |                              |
| DIN2768-T1 / m<br>DIN2768-T2 / H        |                           |              |  |                              |

**ÖZBEKOĞLU**  
ÖZBEKOĞLU İTHALAT  
İHRACAT İNŞAAT VE  
MÜHENDİSLİK LTD. ŞTİ.  
www.ozb.com.tr

Bu resim inşaat hakkı ÖZBEKOĞLU İTHALAT İHRACAT İNŞAAT VE MÜHENDİSLİK LTD. ŞTİ. 'ye aittir. Müsaade alınmadan üçüncü şahıslar tarafından kullanılmaz ve yayımlanmaz.  
All the rights of technical drawing belongs to ÖZBEKOĞLU LTD. ŞTİ. The right of copy, publish and share with the third parties of this document are forbidden without any permission of ÖZBEKOĞLU LTD. ŞTİ. All rights reserved.

| ÖZB GENEL TOLERANSLAR : (Resim üzerinde verilmeyen değerler için tabloya uyunuz) |         |                |       |       |         |                      |       |
|--|---------|----------------|-------|-------|---------|----------------------|-------|
| Pah  | 1mmx45° | Yüzey kalitesi | 1.6µm | Salgı | +0.15mm | Nominal Ölçü (mm)    | 0.5-6 |
| Radus  | 1mm     | Açı            | 0.5°  |       |         | Tolerans Değeri (mm) | ±0.1  |
|  |         |                |       |       |         |                      | ±0.2  |
|  |         |                |       |       |         |                      | ±0.3  |
|  |         |                |       |       |         |                      | ±0.5  |
|  |         |                |       |       |         |                      | ±0.8  |
|  |         |                |       |       |         |                      | ±1.2  |
|  |         |                |       |       |         |                      | ±2.0  |

Dikkat  
1- Keskin köşelere pah kırınız.  
2- Teknik resim üzerinden ölçü almayınız.  
3- Formu veya ölçüsü değişen resimleri teknik büroya bildiriniz.  
4- Resim ve ölçülerde izin alınmadan değişiklik yapılamaz.  
Attention  
1- Chamfer sharp edges.  
2- Do not take any measurement from technical drawing.  
3- Update at the forms and details at engineering office.  
4- Drawings and measurements can not be changed without permission.

DOSYA YOLU  
C:\Users\HP\Desktop\Baturhan\HELEZON\TP230327-000 ZZB0\SCSR-273-9000-HBR130-7-11-300-C-44