

14 ADET
HELEZONUN RENGİ : CATERPİLLAR YELLOW

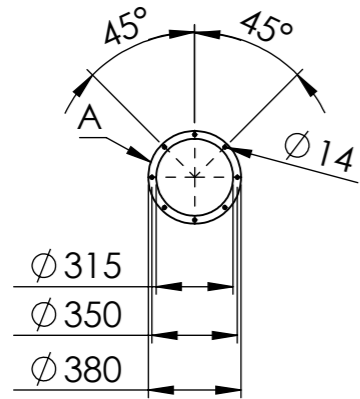
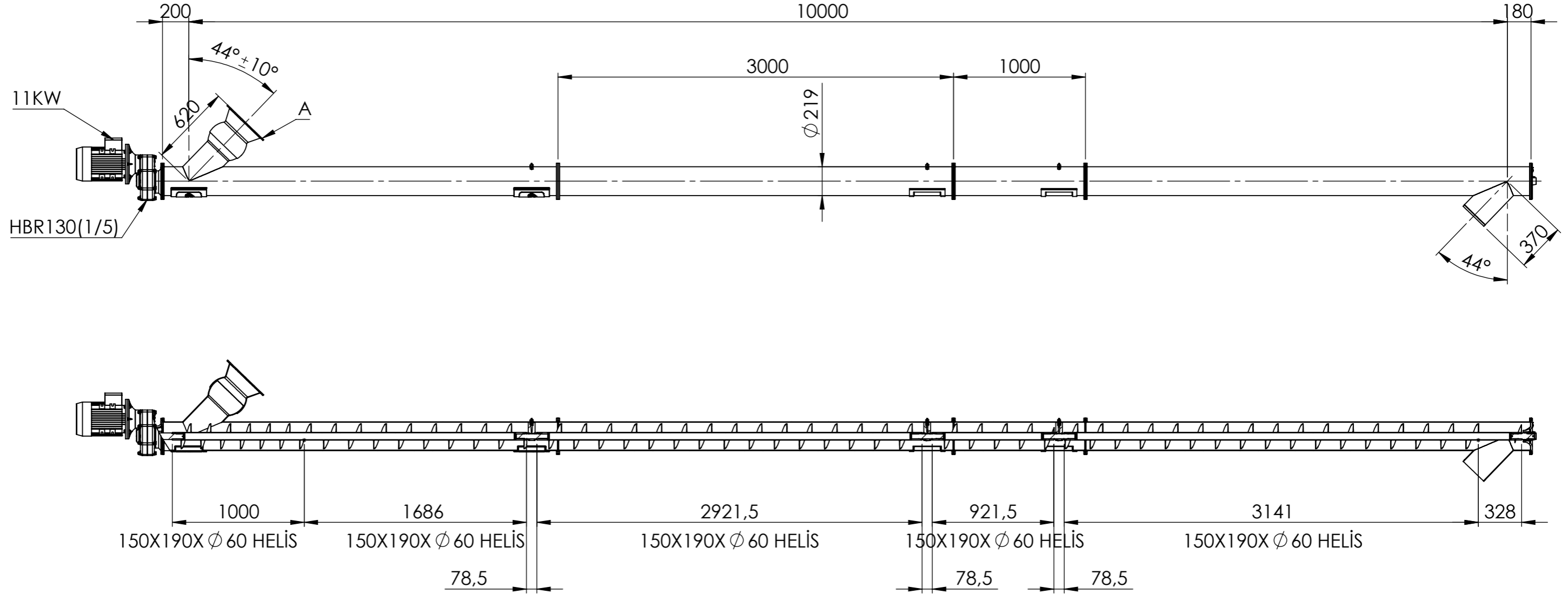

MOTOR		REDÜKTÖR	
GÜÇ (KW)	11	MODEL	HBR130
VOLTAJ (V)	220-380	DEVİR	1/5
FLANŞ	B5	PİNYON	38
POLARİTE	4P	MOTOR FLANŞI	275
MARKA	ÖZB	BORU ÇAPI	219

ADI - SOYADI NAME - SURNAME	TARİH DATE	İMZA SIGN	Talaşlı İşleme Machining	Kaynak Welding
SERKAN CANBAZOĞLU	2.12.2021		Enjeksiyon Injection	Kumlama Sandblasting
GÖKHAN AĞLARGÖZ	2.12.2021		Döküm Casting	Kaplama Coating
M. ŞEN	2.12.2021		Kesim Cutting	Isıl İşlem Heat Treatment
			Büküm Bending	Boya Paint
MALZEME MATERIAL	AĞIRLIK (KG) MASS (KG)	378.76	KALINLIK (mm) THICKNESS (mm)	ÖLÇEK SCALE
PARÇA/MONTAJ ADI PART/ASSEMBLY NAME	TEKNİK RESİM AÇIKLAMASI DRAWING DESCRIPTION		1:31	SAYFA NO PAGE NO
SCSR-219-10000-HBR130-5-11-300-C-30 HK	SCSR-219-10000-HBR130-5-11-300-C-44 HK		1/1	ANTET FORMAT
GENEL TOLERANSLAR GENERAL TOLERANCES			DIN2768-T1 / m DIN2768-T2 / H	
REKİM/PARÇA NO DRAWING/PART NO			A3	

ÖZBEKOĞLU
ÖZBEKOĞLU İTHALAT
İHRACAT İNŞAAT VE
MÜHENDİSLİK LTD. ŞTİ.

Bu resim her hakkı ÖZBEKOĞLU İTHALAT İHRACAT İNŞAAT VE MÜHENDİSLİK LTD. ŞTİ. 'ye aittir. Müsaade alınmadan üçüncü şahıslar tarafından kullanılmaz ve yayımlanmaz.
All the rights of technical drawing belongs to ÖZBEKOĞLU LTD. ŞTİ. All rights reserved.

DOSYA YOLU : C:\Users\PROJE\Desktop\ZZBO\SCSR-219-10000-HBR130-5-11-300-C-30 HK\

Dikkat
1- Keskin köşelere pah kırınız.
2- Teknik resim üzerinden ölçü almayınız.
3- Formu veya ölçüsü değişen resimler teknik büroya bildiriniz.
4- Resim ve ölçülerde izin alınmadan değişiklik yapılamaz.
Attention
1- Chamfer sharp edges.
2- Do not take any measurement from technical drawing.
3- Update at the forms and details at engineering office.
4- Drawings and measurements can not be changed without permission.