

1

2

3

4

A

B

C

D

E

F

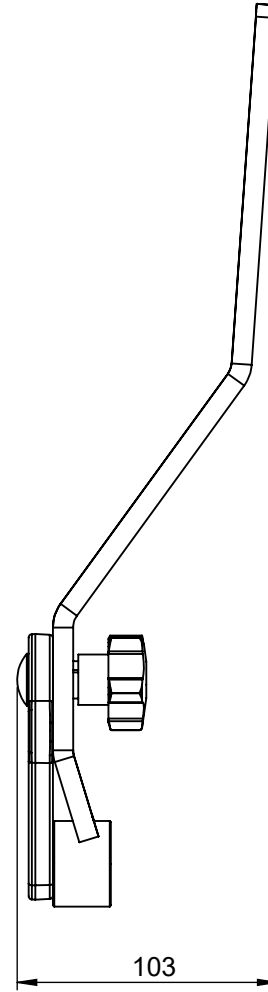
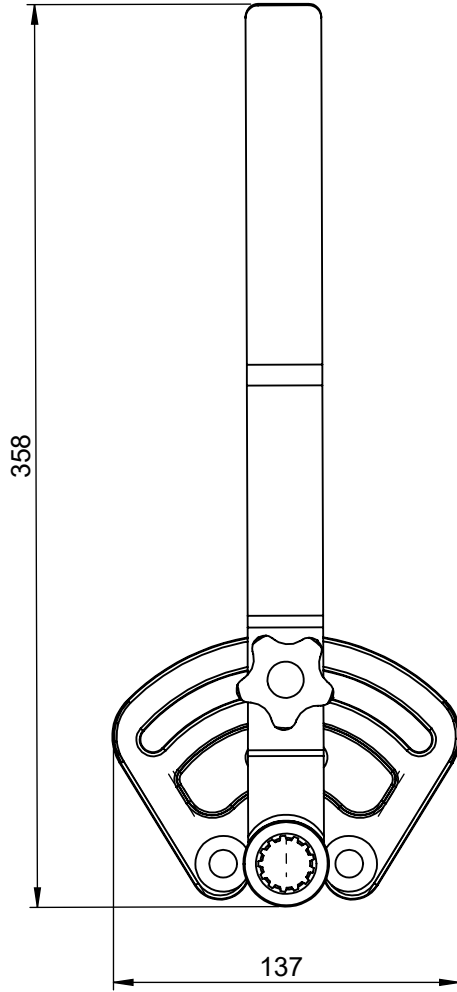

	ADI - SOYADI NAME -SURNAME	TARİH DATE	İMZA SIGN	Talaşlı İşleme Machining	Kaynak Welding	
	ÇİZEN DRAWN BY	ÖNDER BALCI	30.06.2020		Enjeksiyon Injection	
KONTROL CONTROL	GÖKHAN AĞLARGÖZ	30.06.2020		Döküm Casting	Kaplama Coating	<p>Bu resimin her hakkı ÖZBEKOĞLU İTHALAT İHRACAT İNŞAAT VE MÜHENDİSLİK LTD. ŞTİ. 'ye aittir. Müsaade alınmadan üçüncü şahıslar tarafından kullanılamaz ve yayımlanamaz. All the rights of technical drawing belongs to ÖZBEKOĞLU LTD. ŞTİ. The right of copy, publish and share with the third parties of this document are forbidden without any permission of ÖZBEKOĞLU LTD. ŞTİ. All rights reserved.</p>
ONAY APPROVAL	M. ŞEN	30.06.2020		Kesim Cutting	Isıl İşlem Heat Treatment	
MALZEME MATERIAL		AĞIRLIK (KG) MASS (KG)		Büküm Bending	Boya Paint	GENEL TOLERANSLAR GENERAL TOLERANCES
PARÇA/MONTAJ ADI PART/ASSEMBLY NAME				KALINLIK (mm) THICKNESS (mm)	ÖLÇEK SCALE	DIN2768-T1 / m DIN2768-T2 / H
MANUEL KLEPE KOLU					SAYFA NO PAGE NO	1/1
				TEKNİK RESİM AÇIKLAMASI DRAWING DESCRIPTION		RESİM/PARÇA NO DRAWING/PART NO
						ANDET FORMAT
						ACM1302
						A4

DOSYA YOLU :\\192.168.168.100\muhendislik\YENİ SERVER\BEYAZ HATKELEBEK KLEPELER\KELEBEK KLEPE AKSESUARLARI\ACM1310002\

Dikkat

- 1- Keskin köşelere pah kırınız.
  - 2- Teknik resim üzerindeki ölçü almayınız.
  - 3- Formu veya ölçüsü değişen resimleri teknik büroya bildirmiz.
  - 4- Resim ve ölçülerde izin alınmadan değişiklik yapılamaz.
- Attention
- 1- Chamfer sharp edges.
  - 2- Do not take measurements from technical drawing.
  - 3- Update all the forms and details at engineering office.
  - 4- Drawings and measurements can not be changed without permission.