



**Клапан предохранительный XD-YF250A
(NEON)
Паспорт**

2024 г.

СОДЕРЖАНИЕ

Предисловие.....	3
1. Технические характеристики	4
2. Комплектность	5
3. Данные о транспортировке	5
4. Установка клапана	5
5. Техническое обслуживание	6
6. Подготовка к работе	9
7. Принцип работы	10
8. Гарантия изготовителя.....	11
Примечание.....	12

ПРЕДИСЛОВИЕ

Клапан предохранительный XD-YF250A (NEON) устанавливается на силосах для хранения цемента.

Клапан предохранительный XD-YF250A (NEON) – важная часть системы безопасности силоса; предохранительное устройство, предназначенное для сброса воздуха в атмосферу при возникновении избыточного давления внутри силоса и забора воздуха из окружающей среды при создании разрежения.

Клапан начинает работать, когда значение давления переходит допустимые границы, удерживая давление в силосе в установленной норме и предотвращая срыв фильтра силоса для хранения цемента.

NEON – модификация клапана, корпус у которой изготовлен из нержавеющей стали.

1. ТЕХНИЧЕСКИЕ ХАРАКТЕРИСТИКИ

Модель	XD-YF250A	XD-YF250A NEON
Материал	Углеродистая сталь	Углеродистая сталь
Цвет	RAL7035	RAL7035
Соединение	Хомут	Хомут
Диапазон регулирования положительного давления	280...1000 мм H ₂ O	280...1000 мм H ₂ O
Диапазон регулирования отрицательного давления	-20...-120 мм H ₂ O	-20...-120 мм H ₂ O
Пропускная способность, м ³ /ч	До 13 000	До 13 000
Масса, кг	9,5	9,5
Материал корпуса	Конструкционная сталь	Нержавеющая сталь



Рисунок 1 – Габариты клапана

2. КОМПЛЕКТНОСТЬ.

№ п/п	Наименование	Кол-во, шт.	Отметка
1	Клапан предохранительный	1	
2	Паспорт «Клапан предохранительный»	1	

3. ДАННЫЕ О ТРАНСПОРТИРОВКЕ

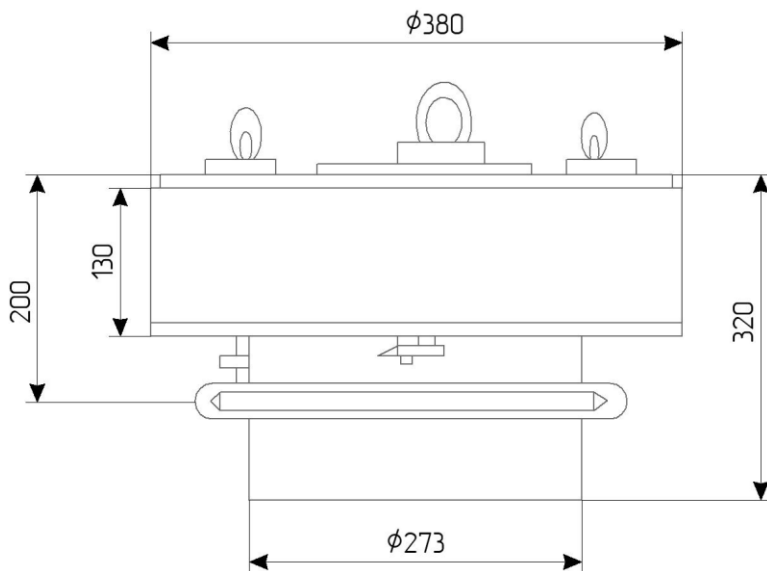
Транспортировка клапана осуществляется в упаковке, выполненной из картона габаритами 400x400x400 мм.

4. УСТАНОВКА КЛАПАНА

Клапан состоит из следующих компонентов (см. рисунок 2):

- 1) цилиндрического корпуса с соединительным зажимом для крепления к силосной крышке;
- 2) внешнего металлического кольца для условий избыточного давления, крепящегося тремя пружинными стержнями;
- 3) внешней металлической крышки в виде диска для условий пониженного давления, крепящейся центральным стержнем на пружине;
- 4) защитной крышки.

Клапан соединяется с соответствующим фланцем на силосе посредством хомута.

Установка и демонтаж клапана производятся следующим образом:

- 1) нажимается пружина и откручиваются гайки М8;
- 2) снимается крышка;
- 3) снимаются шайбы и пружины.



Рисунок 2 – 3Д-модель клапана (разрез)

5. ТЕХНИЧЕСКОЕ ОБСЛУЖИВАНИЕ

Для обеспечения постоянной исправности и готовности клапана к эксплуатации необходимо строго соблюдать и выполнять все указания и требования настоящего паспорта.

Техническое обслуживание клапана представляет собой комплекс мероприятий, направленных на обеспечение бесперебойной работы, увеличение сроков его службы в условиях эксплуатации.

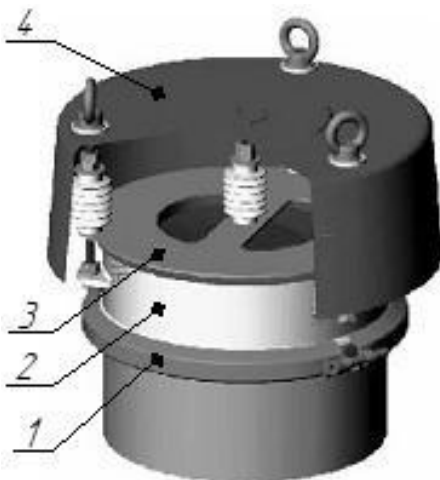
Рекомендуемый вид и периодичность проверки – ежемесячное обслуживание:

1) открыть крышку и осмотреть клапан на наличие повреждений.

2) снять хомут и убедиться, что уплотнение между клапаном и фланцем силоса не повреждено.

Ввод в эксплуатацию и учет технического обслуживания

Ввод в эксплуатацию ____ . ____ . 201__ года Замечания			Фамилия и подпись ответственного лица
Дата	Вид технического обслуживания	Замечания о техническом состоянии	Фамилия и подпись ответственного лица

6. ПОДГОТОВКА К РАБОТЕ

При получении клапана необходимо:

- ✓ проверить внешним осмотром состояние клапана;
- ✓ проверить комплектность согласно паспорту в

соответствии с комплектом поставки.

До начала работы требуется проверить давление в силосе и при необходимости отрегулировать клапан.

На заводе-изготовителе установлены следующие значения:

- 1) для положительного давления 500 мм H₂O;
- 2) для отрицательного давления -20 мм H₂O.



Рисунок 3 – Схема регулирования клапана

Настройка давления			
Положительное давление		Отрицательное давление	
A	H ₂ O	B	H ₂ O
45	1000	40	62
55	780	45	55
60	640	55	36
65	520	60	26
70	350	65	17

7. ПРИНЦИП РАБОТЫ

При давлении в пределах установленных норм три внешних пружинных стержня удерживают внешнюю крышку в виде кольца в герметически закрытом состоянии.

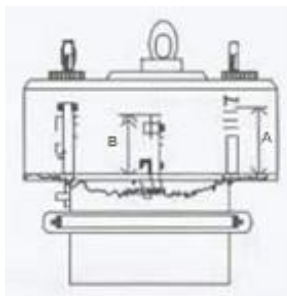
Если давление внутри силоса превысит установленные показатели, крышка под напором воздуха откроется. Круглое отверстие в центре клапана закрывает меньшая крышка в форме диска, удерживаемая в центре стержнем. К внешней крышке она прижимается нормальным давлением внутри силоса. При снижении давления в силосе пружина отпускает крышку, которая немного приоткрывается. В результате в силос попадает воздух, уравнивающий давление и закрывающий центральную крышку.

8. ГАРАНТИЯ ИЗГОТОВИТЕЛЯ

Завод изготовитель гарантирует соответствие клапана предохранительного требованиям технической документации при соблюдении потребителем условий транспортирования, хранения, монтажа и эксплуатации, установленных настоящим паспортом.

Гарантийный срок эксплуатации – не более 12 месяцев со дня отгрузки фильтра потребителю.

«ВНИМАНИЕ»

Завод изготовитель **не несет** гарантийной ответственности в случаях:

- внесение изменений в конструкцию клапана;
- несоблюдения владельцами правил эксплуатации согласно паспорта;
- небрежного хранения и транспортирования владельцами;
- утери паспорта или отсутствие отметки о вводе в эксплуатацию;
- отсутствия в разделе «Свидетельство о приемке» отметки о приемке.

Гарантия на быстроизнашивающиеся детали не предоставляется

ПРИМЕЧАНИЕ