

1

2

3

4

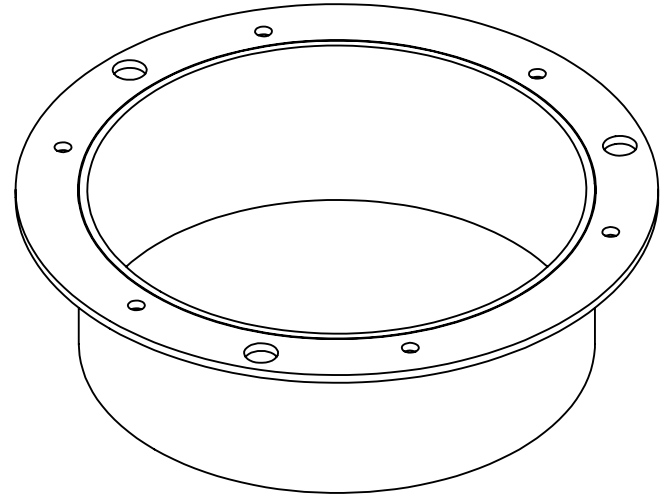
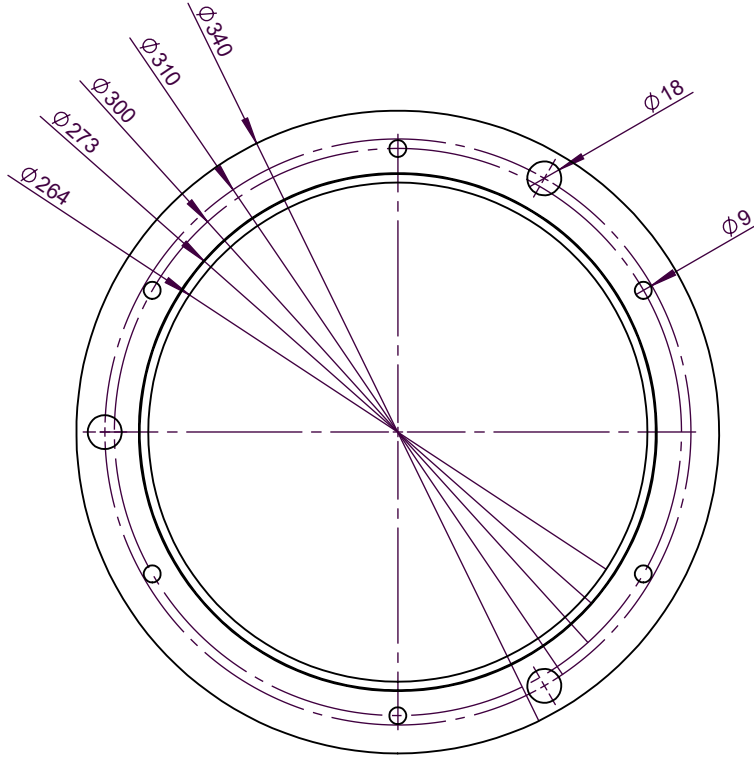
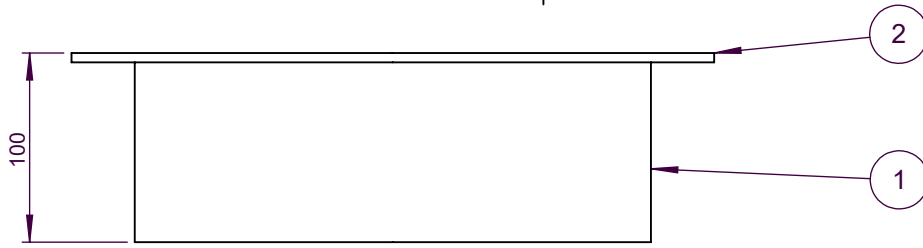

2	PV 273 ALT GÖVDE FLANŞ	PV27330011	1	1.0037 (S235JR)	5	1.20
1	PV 273 ALT GÖVDE BORU - Ø273 mm x 100 mm	H01-4142240+500-1	1	1.0037 (S235JR)	4.5	2.96
POZ NO	Parça/Montaj Adı Part / Assembly Name	Resim/Parça No Drawing/Part No	Miktar Quantity	Malzeme Material	Kalınlık(mm) Thickness(mm)	Ağırlık(Kg) Mass(Kg)

	ADI - SOYADI NAME -SURNAME	TARİH DATE	İMZA SIGN	Talaşlı İşleme Machining	Kaynak Welding	1	<p>ÖZBEKOĞLU İTHALAT İHRACAT İNŞAAT VE MÜHENDİSLİK LTD. ŞTİ. www.ozb.com.tr</p> <p>Bu resimin her hakkı ÖZBEKOĞLU İTHALAT İHRACAT İNŞAAT VE MÜHENDİSLİK LTD. ŞTİ. 'ye aittir. Müsaade alınmadan üçüncü şahıslar tarafından kullanılmaz ve yayımlanmaz. All the rights of technical drawing belongs to ÖZBEKOĞLU LTD. ŞTİ. The right of copy, publish and share with the third parties of this document are forbidden without any permission of ÖZBEKOĞLU LTD. ŞTİ. All rights reserved.</p>	
ÇİZEN DRAWN BY	GÖKHAN AĞLARGÖZ	23.07.2020		Enjeksiyon Injection	Kumlama Sandblasting			
KONTROL CONTROL	ANIL ÇİĞDEM	23.07.2020		Döküm Casting	Kaplama Coating			
ONAY APPROVAL	M. ŞEN	23.07.2020		Kesim Cutting	Isıl İşlem Heat Treatment			
MALZEME MATERIAL	AĞIRLIK (KG) MASS (KG)	4.16		Büküm Bending	Boya Paint		GENEL TOLERANSLAR GENERAL TOLERANCES	DIN2768-T1 / m DIN2768-T2 / H
PARÇA/MONTAJ ADI PART/ASSEMBLY NAME				TEKNİK RESİM AÇIKLAMASI DRAWING DESCRIPTION			RESİM/PARÇA NO DRAWING/PART NO	ANTET FORMAT
ALT GÖVDE KM							PV27330001	A4

DOSYA YOLU :C:\Users\PROJE3\Desktop\PV273 18.02.2020\PV273\

Dikkat

- 1- Keskin köşelere pah kırınız.
- 2- Teknik resim üzerindeki ölçü alınmayınız.
- 3- Formu veya ölçüsü değişen resimleri teknik büroya bildirmeniz.
- 4- Resim ve ölçülerde izin alınmadan değişiklik yapılamaz.

Attention

- 1- Chamfer sharp edges.
- 2- Do not take measurements from technical drawing.
- 3- Update all the forms and details at engineering office.
- 4- Drawings and measurements can not be changed without permission.

A

B

C

D

E

F